

MICROCALCULATORUL

JUNIOR

MANUAL DE SERVICE

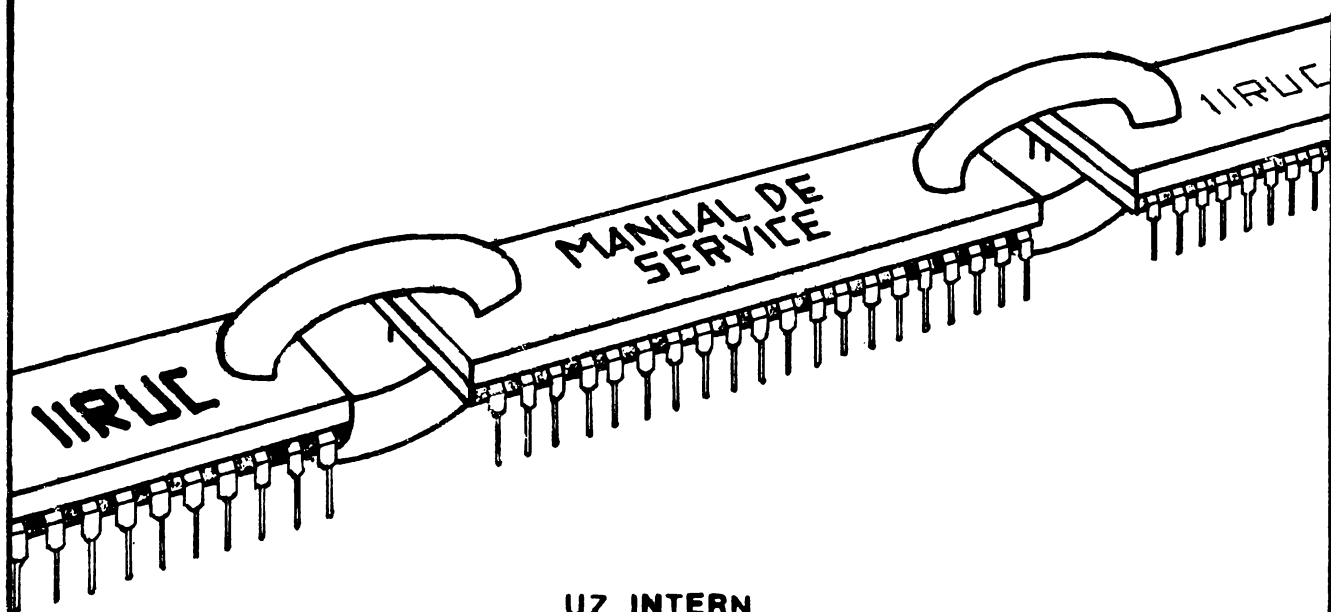

UZ INTERN

1987

Sectia 12

CST

MICROCALCULATORUL
JUNIOR

MANUAL
DE
SERVICE

coordonator :
ing. Gtin Ionescu

autori :
sing. Octavian Buchi
ing. Dorin Vasilescu

desenator :
Stefania Miu

uz intern

-1987-

C U P R I N S

pagina

1. Prezentare

1.1.	Prezentare generală.....	1-2
1.2.	Unitate centrală.....	1-3
1.2.1.	Placa logică.....	1-3
1.2.2.	Blocul de alimentare.....	1-4
1.3.	Configurația.....	1-5
1.4.	Variante.....	1-6

2. Instrucțiuni de instalare

2.1.	Condiții de instalare și exploatare.....	2-2
2.2.	Verificarea prizelor de alimentare.....	2-2
2.3.	Dezambalare.....	2-2
2.4.	Identificarea configurației și a cablurilor.....	2-3
2.5.	Așezarea pe poziția de lucru.....	2-3
2.6.	Interconectarea logică a echipamentelor.....	2-3
2.7.	Alimentarea în c.a.	2-5
2.8.	Măsuri de protecție a muncii și PSI.....	2-5
2.9.	Punerea sub tensiune.....	2-6
2.10.	Testare.....	2-7

3. Instrucțiuni de operare

3.1.	Modul de intrare în CP/M.....	3-2
3.2.	Comanda DIR.....	3-2
3.3.	Lansare programe. Tipuri fișiere.....	3-4
3.4.	Caractere de control și semnificația lor.....	3-4

4. Instrucțiuni de testare

4.1.	Testarea memoriei RAM (fără intrare în CP/M).....	4-3
4.2.	Testarea unităților de disc (fără intrare în CP/M).....	4-4
		4-5

4.3. Testarea cu ajutorul programelor de test hardware.....	4-5
---	-----

JTEST

5. Instrucțiuni de diagnosticare

5.1. Tipuri de defecte.....	5-2
5.2. Verificări generale.....	5-3
5.3. Tratarea defectelor (pe tipuri).....	5-5

6. Instrucțiuni de întreținere preventivă

6.1. Imprimanta.....	6-2
6.2. Unitatea de disc.....	6-3
6.3. Unitatea centrală.....	6-3

7. Anexe

7.1. Manual de teste JTEST.....	1 - 7
7.2. Scheme grafice.....	1 - 10
7.3. Tabele cu formele de cabluri pentru imprimante.....	1 - 6

Capitolul 1

P R E Z E N T A R E

1.1	Prezentare generală
1.2	Unitatea centrală
1.2.1	Placa logică
1.2.2	Blocul de alimentare
1.3	Configurația
1.4	Variante

1.1 Prezentare generală

TPD "JUNIOR" este un microcalculator de 8 biți, de uz general, implementat pe o singură plachetă logică, folosind, în principal, circuite integrate din familia Zilog și Intel.

Producătorul este IEPER - București.

Din punct de vedere constructiv, echipamentul are o structură modulară, fiind compus din 4 (opțional 5) module funcționale distincte :

- bloc logic și de alimentare - unitatea centrală (UC)
- tastatură
- monitor TV (MU-31) - display
- unitate de disc flexibil (pot fi maximum 4 unități, numerotate 0, 1, 2 și 3)
- imprimantă (opțional)

O schemă bloc simplificată a interconectării modulelor funcționale este dată în figura 1.1 .

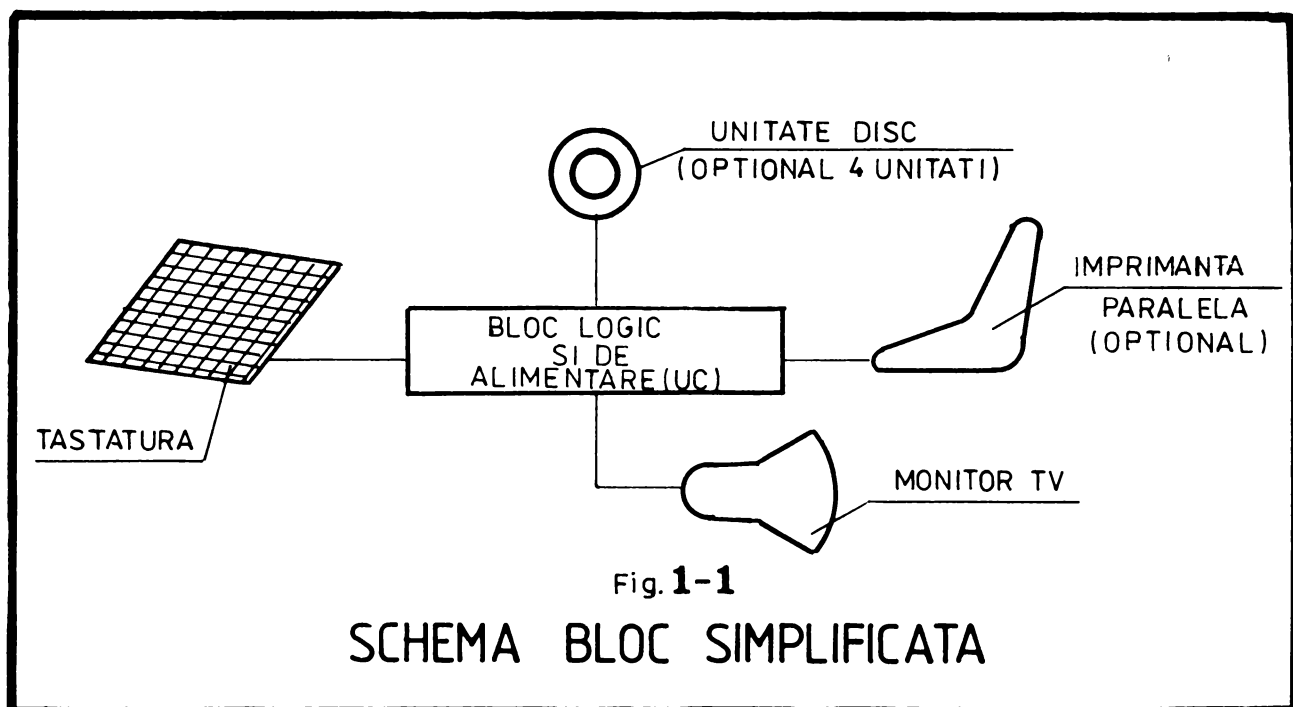

1.2 Descrierea unității centrale (UC)

1.2.1 Descrierea plăcii logice

Microcalculatorul TPD "JUNIOR" este implementat pe o singură placă logică, realizată în tehnologie dublu strat.

Placheta (vezi Anexa 2, fig.1) este prevăzută cu doi conectori a câte 52 de pini pentru fundul de sertar, pe ea fiind montați și conectorii pentru :

- unitatea de disc (DISK)
- display (CRT)
- cele două canale de comunicație serială (SIOA și SIOB)
- tastatură (KEYBOARD)
- imprimantă (PRINT)

În partea dinspre conectorul B (vezi Anexa 2, fig.2) este inscripționată revizia plăcii și seria acesteia.

Pentru localizarea unui circuit integrat figurat în schema logică (exemplul din fig.2 se referă la amplasamentul circuitului integrat din 4 D), se procedează astfel :

- se identifică pe linie litera și pe coloană cifra corespunzătoare circuitului căutat. La intersecția liniei și coloanei determinate se va găsi amplasamentul pe placă al acestui circuit.

1.2.2 Blocul de alimentare

Blocul de alimentare este format dintr-un transformator (A) și patru surse stabilizate (B).

A. Transformatorul furnizează în secundar următoarele tensiuni alternative :

- 25 V
- 12 V
- 24 V

Măsurarea acestor tensiuni se poate face în conectorul existent pe placa sursă, tensiunile regăsindu-se pe pini conectorului CN 1 (vezi Anexa 2, fig.3)

B. Cele patru surse stabilizate debitează următoarele tensiuni :

- +5 V / 1 A
- -5 V / 0,05 A
- +12 V / 0,5 A
- -12 V / 0,2 A

Toate sursele sînt protejate la supracurent sau scurtcircuit iar sursa de +5 V este protejată la supratensiune.

Sursa de +5 V este o sursă în comutație, celelalte fiind de construcție clasică.

1.3 Configurația

TPD "JUNIOR" este livrat și poate lucra în următoarea configurație :

- unitate centrală
- display (MU 31)
- tastatură
- unitate de disc flexibil (UDF 102 A ; UDF 102 B ;
UDF 201 A ; UDF 201 B)
- imprimantă (Robotron SD 1152 ; SD 1156 ; SD 1157 ;
SCAMP 9334 ; SCAMP 9335 ; DZM 180 ;
D 180 ; K 6311)

1.4 Variante

Variantele constructive întâlnite sînt: 2.4; 2.5; 2.6; 2.6m .

Caracteristicile acestor variante sînt prezentate în tabelul de mai jos:

VARIANTE	2.4	2.5	2.6	2.6m
Revizia plăcii logice	A	A	B sau D	B, D sau E
Lucrează în : simplă densitate = S dublă densitate = D	S	S + D	S + D	S + D
Circuite Z 80 CTC (nr. bucăți)	1	1	2	2
Tipul unității de disc cu care lucrează : floppy = F minifloppy = mF	F	F	F	mF

Exemplu :

TPD "JUNIOR", varianta 2.5 , este implementat pe o placă tip revizie A ; înscrierea informațiilor pe dischetă se poate face și în simplă și în dublă densitate ; pe placa logică există un singur circuit Z 80 CTC ; unitatea de disc cu care lucrează este de tip floppy.

Capitolul 2

INSTRUCȚIUNI DE INSTALARE

	pagina
2.1 Condiții de instalare și exploatare	2 - 2
2.2 Verificarea prizelor de alimentare	2 - 2
2.3 Dezambalare	2 - 2
2.4 Identificarea configurației și a cablurilor.....	2 - 3
2.5 Așezarea pe poziția de lucru	2 - 3
2.6 Interconectarea logică a echipamentelor	2 - 3
2.7 Alimentarea în c.a.	2 - 5
2.8 Măsuri de protecție a muncii și PSI	2 - 5
2.9 Punerea sub tensiune	2 - 6
2.10 Testare	2 - 7



2. INSTRUCȚIUNI DE INSTALARE

La instalarea echipamentului TPD "JUNIOR", este obligatorie parcurgerea, în ordine, etapelor din acest capitol. Instalarea se va face în prezența reprezentantului beneficiarului.

2.1 Verificarea condițiilor de instalare și exploatare impuse de furnizor

Acestea sînt :

1. Temperatura +5 - +35^oC
2. Umiditate relativă 65% la 20^oC fără condensare

2.2 Verificarea prizelor de alimentare în c.a.

- tensiunea de alimentare : 220 V ; +10% - -15%
- frecvența rețelei : 50 Hz ; ± 1 Hz
- prizele rețelei la care se conectează elementele configurației să fie numai de tip SHUKO cu împământarea executată corect.

2.3 Dezambalare

- se scot din cutii elementele configurației și cablurile
- se verifică cu documentele însoțitoare existența tuturor pozițiilor
- se verifică integritatea echipamentelor (eventuale lipsuri, deteriorări...)
- se verifică existența documentației complete :
 - carte tehnică
 - scheme electrice
 - sistem de operare CP/M
 - certificat de calitate

2.4 Identificarea configurației și a cablurilor

Identificarea configurației se face urmărindu-se explicațiile de la capitolul 1.3.

Desenele cablurilor se găsesc în anexa 2, figurile nr.: 4.5.6.

2.5 Așezarea pe poziția de lucru

Este preferabilă așezarea întregii configurații pe aceeași masă, urmărindu-se ca tastatura, UC-ul, display-ul și unitățile de disc să fie cât mai la îndemână.

Se va evita așezarea echipamentului lângă surse de căldură sau surse de paraziți (motoare, generatoare...).

2.6. Interconectarea logică a echipamentelor. Traseul masei logice a sistemului

DEFINITIE : Masa logică este potențialul de referință al tuturor tensiunilor furnizate de sursele de alimentare ale elementelor configurației.

Masa logică este izolată electric de masa mecanică (vezi punctul 2.7).

Masa logică, sau potențialul de referință, creată în sursa de alimentare a UC "JUNIOR", se regăsește în conectorii de ieșire după cum urmează:

- Conectorul PRINTER - la pinii 14 și 15 (vezi Anexa 2, figura nr. 1)
- Conectorul KEYBOARD - la pinul 7 (vezi Anexa 2, fig. nr. 1)
- Conectorul DISK - la toți pinii impari 1, 3, 5, 7 (vezi Anexa 2, figura nr. 1)

- Conectorul CRT - la blindajul cablului coaxial (fig. 2.6.1)

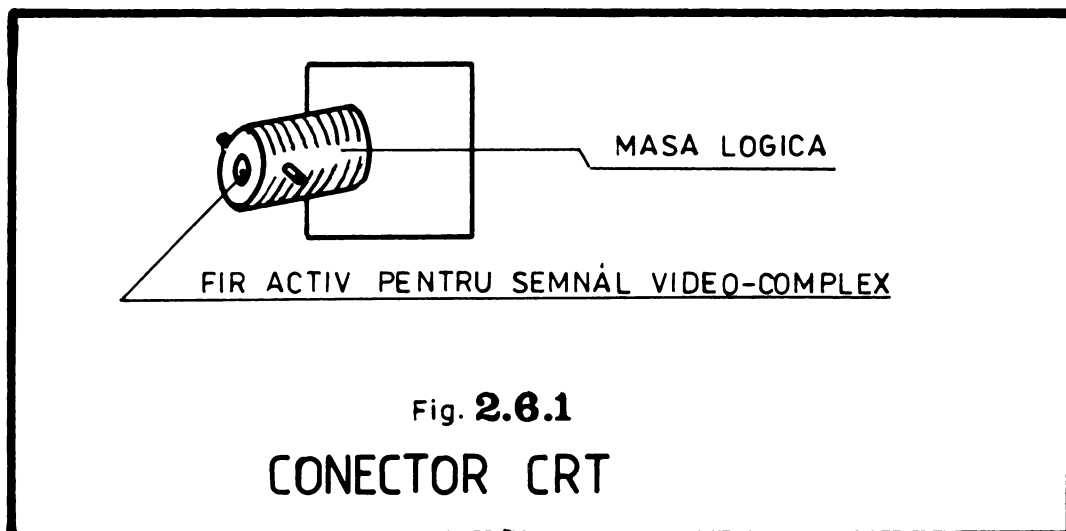

De la conectori, prin cablurile logice de conexiune, masa logică se transmite la periferice, astfel ca aceasta să fie UNICA pentru întregul sistem.

In caz contrar apare pericolul deteriorării interfețelor !

ATENȚIE ! Înainte de interconectare, se verifică continuitatea firului de masă logică. Se folosește ohmmetrul, măsurînd rezistență nulă între masa logică a conectorului CRT și pinii de masă specificați anterior, ai celorlalți conectori.

După verificare se trece la cuplarea prin intermediul cablurilor logice specifice a :

- tastaturii
- display-ului
- unităților de disc
- imprimantei

2.7 Alimentarea în c.a.

Elementele configurației se alimentează numai de la prize de tip SHUKO.

În cazul în care pentru alimentare este necesară folosirea prelungitoarelor, acestea trebuie să fie dotate cu ștehere și prize tip SHUKO.

2.8 Măsuri de protecție a muncii și PSI

Masa mecanică de protecție la electrocutare este asigurată prin legarea carcasei la nulul prizei SHUKO. Se verifică cu ohmmetrul pentru fiecare componentă a configurației, măsurându-se rezistență nulă între carcasa echipamentelor și nulul ștecherului SHUKO.

ATENȚIE !

Masele logice și mecanice trebuie să fie izolate electric între ele.

2.9 PUNEREA SUB TENSIUNE

La punerea sub tensiune, în mod obligatoriu trebuie urmată secvența următoare; în caz contrar apare pericolul deteriorării echipamentelor.

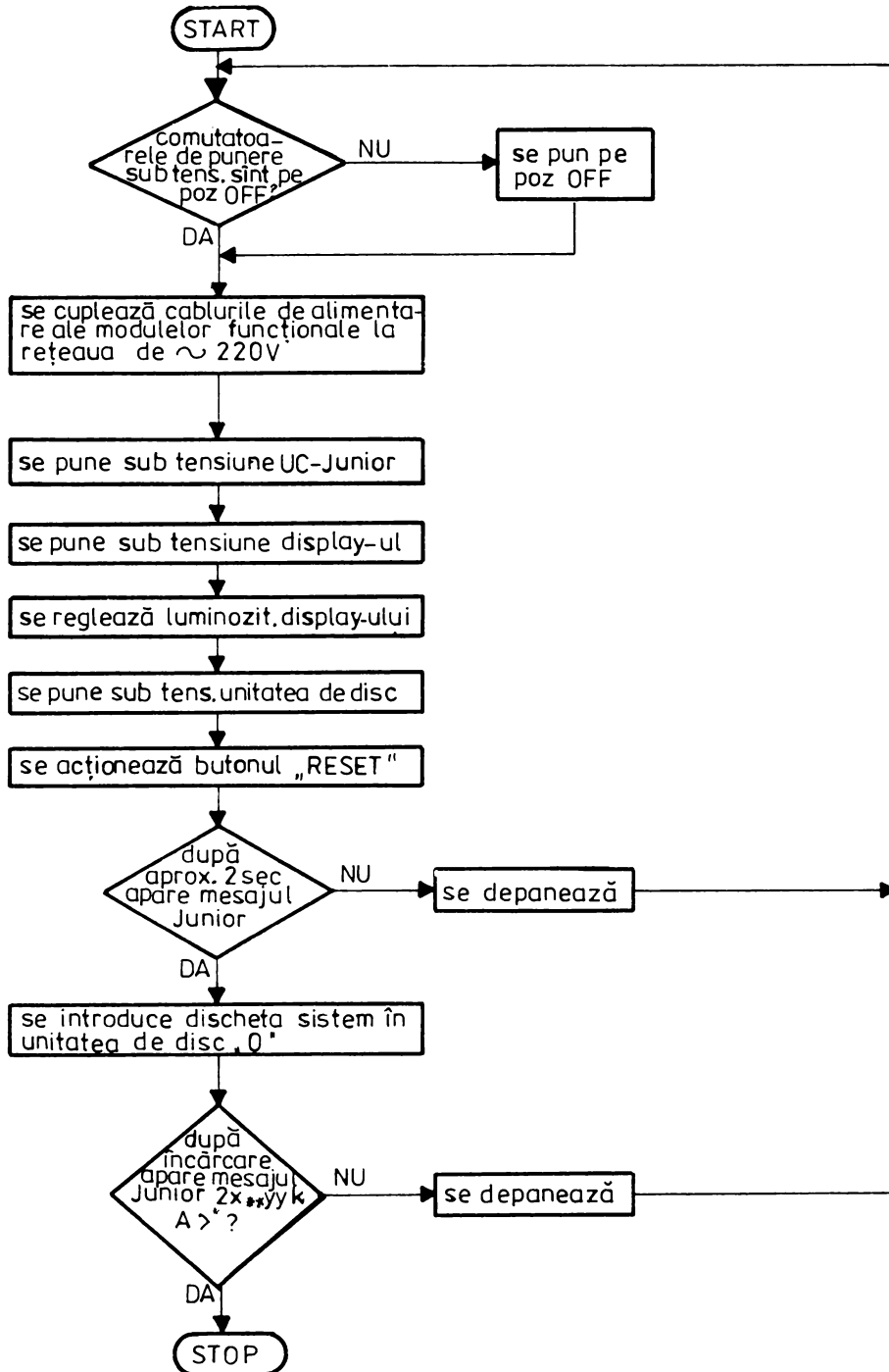

Pentru secvența de scoatere de sub tensiune se respectă aceleași etape, însă în ordine inversă !

După încărcarea de pe dischetă a sistemului CP/M, pe ecran apare mesajul :

```
JUNIOR  2X**  YYK CP/M vers 2.2**
A >
```

unde: X = varianta sistemului de operare

Y Y = dimensiunea în kocteți a memoriei disponibile

Dacă încărcarea sistemului de operare CP/M nu a fost făcută corect se activează semnalul sonor, iar pe ecranul display-ului apare unul (sau mai multe) din mesajele de eroare următoare :

MESAJ	SEMNIFICATIE
END OF TRACK	eroare la sfârșitul pistei
DATA CRC	eroare CRC pe liniile de date
SECTOR NOT FOUND	sectorul nu este găsit
DRIVE NOT READY	unit. de disc nu este pregătită

Dacă discheta sistem nu conține sistemul de operare (sau conține un alt sistem, incompatibil cu varianta "JUNIOR"-ului pe care se face încărcarea), pe ecranul display-ului apare mesajul :

WRONG SYSTEM DISK, TRY ANOTHER

în traducere, sistem necorespunzător, încercați alt sistem de operare.

2.10 Pentru testarea echipamentului vezi capitolul 4 "Instrucțiuni de testare"



Capitolul 3

INSTRUCTIUNI DE OPERARE

	pagina
3.1 Modul de intrare în CP/M.....	3 - 2
3.2 Comanda DIR.....	3 - 2
3.3 Lansare programe. Tipuri fişiere.....	3 - 2
3.4 Caractere de control şi semnificaţia lor.....	3 - 4

3.1 Modul de intrare în CP/M

- se introduce în unitatea de disc discheta sistem
- se tastează litera "L" sau se acționează butonul "RESET"

(pentru variantele 2.4 și 2.5 se acționează tasta START)

Pe ecranul display-ului apare (la versiunea 2.6) mesajul :

```
JUNIOR 2.6*** 59 K CP/M vers 2.2***
A >
```

3.2 Comanda DIR

Comanda DIR permite afișarea listei de programe conținute de discheta sistem.

Pentru aceasta se tastează DIR apoi <CR> .

Pe ecranul display-ului va apare lista de programe (fișiere) disponibile pe dischetă.

3.3 Lansare programe. Tipuri fișiere

După lansarea comenzii DIR, se poate alege programul (fișierul) dorit.

Lansarea programelor se face funcție de tipul acestora. În continuare, vor fi tratate tipurile de programe cu care se lucrează curent. Acestea au atributele: .COM ; .BAS ; .BAS80 ; .TXT ; .DOC ; .MAN .

1. Programele cu atributul ".COM" (ex. JTEST.COM) sînt direct adresabile, ele fiind lansate doar prin tastarea numelui programului.

Exemplu :

Lansarea programului JTEST

Se tastează JTEST apoi <CR> .

2. Programele cu atributul ".BAS" și ".BAS80" se lansează astfel:

a) se încarcă programul "BASIC" sau "BASIC80".

Obs. Programele "BASIC" și "BASIC80" au atributul .COM și se lansează ca la punctul 1.

b) după instalarea programului "BASIC" (sau "BASIC80") se va încărca fișierul cu atributul ".BAS" (sau ".BAS80").

EXEMPLU :

Lansarea programului STREK.BAS

- se tastează BASIC apoi <CR>

- după apariția mesajului OK se tastează :

LOAD"STREK" apoi <CR>

- după reapariția mesajului OK se tastează :

RUN apoi <CR>

O altă posibilitate, mai simplă, de lansare a programelor cu atributul ".BAS", este următoarea :

- se tastează BASIC_ STREK apoi <CR>

Obs. Notația "_" semnifică un caracter de pauză.

3. Programele cu atributul ".TXT", ".DOC" și ".MAN" conțin texte ce pot fi afișate fie pe display fie pe imprimantă.

EXEMPLU :

Încărcarea și afișarea pe display a programului JTEST.MAN

- se tastează TYPE JTEST.MAN apoi <CR> .

Obs. Defilarea caracterelor pe ecranul display-ului se face foarte rapid, împiedicând urmărirea textului. Pentru oprirea defilării caracterelor se mențin apăsat simultan tastele **CTRL** și **S** .

ATENȚIE ! Tasta S se va apăsa numai după apăsarea tastei CTRL. Eliberarea tastei **S** se va face înaintea eliberării tastei **CTRL** . În caz contrar se iese din programul de afișare.

3.4 Caractere de control și semnificația lor

CTRL C = reîncărcarea și relansarea sistemului

DEL = ștergere ultimul caracter introdus

CTRL E = sfârșit fizic de linie

CTRL J = echivalează sfârșitul unei linii

CTRL M = echivalează tasta **CR**

CTRL P = tot ce se afișează pe display se trece pe imprimantă
(funcționează ca o mașină de scris)

Anularea comenzii se face tastând tot **CTRL P**

CTRL S = oprește, pornește afișarea pe display

CTRL R = reafișează linia curentă fără caracterele șterse
cu **DEL**

CTRL U sau **CTRL X** = șterg linia curentă și readuc cursorul la
început de linie

CTRL Z = sfârșit de introducere (de fișiere) pe display

ATENȚIE ! Tastele trebuie să fie apăstate simultan însă în ordinea în care au fost scrise mai sus. Eliberarea lor se face în ordine inversă.

Tastarea incorectă duce la ieșirea din program.



Capitolul 4

INSTRUCTIUNI DE TESTARE

	pagina
4.1 Testarea unităților de disc (fără intrare în CP/M).....	4 - 3
4.2 Testarea memoriei RAM (fără intrare în CP/M).....	4 - 4
4.3. Testarea cu ajutorul programelor de test	
hardware JTEST.....	4 - 5

4. INSTRUCȚIUNI DE TESTARE

Testarea echipamentului TPD "JUNIOR" se poate face cu sau fără intrarea în sistemul de operare CP/M.

Fără intrare în CP/M se pot testa :

- memoria RAM
- unitățile și cuplorul de disc

Cu intrare în CP/M, se pot folosi pentru testare programele de test hardware JTEST, existente pe dischetă.

4.1 TESTAREA UNITATILOR DE DISC SAU A CUPLORULUI DE DISC
(fără intrare în CP/M)

Cine lansează semnalul	Mesaj	Explicații
OP	TD	Se lansează programul de testare a cuplorului de disc existent în EPROM-ul UC "JUNIOR"
DY	DRIVE :	UC "JUNIOR" cere tastarea numărului unității pe care dorim să o testăm
OP	1	Pentru testarea unității nr. 1
	0	Pentru testarea unității nr. 0
DY	DRIVE NOT READY	Unitatea selectată nu este pregătită (nealimentată; discheta nu e introdusă în unitate; cablul logic e scos; ușa unității este deschisă)
	CANNOT DETERMINE DENSITY	Unitatea nu poate determina densitatea în care a fost înscrisă discheta
	SINGLE DENSITY DISK TEST	Discheta a fost înscrisă în simplă densitate
	DOUBLE DENSITY DISK TEST	Discheta a fost înscrisă în dublă densitate
DY	READ ERROR (S) : END OF TRACK	Au fost detectate erori de tipul: Eroare găsită la sfârșitul unei piste
	DATA CRC SECTOR NOT FOUND DATA ADDRESS MARK	Eroare găsită pe partea de date prin CRC Sectorul nu este găsit Eroare datorată unei adresări greșite (pe disc)
	TEST OK	Testul a fost trecut cu succes

Legendă: OP = operator

DY = display

4.2 TESTAREA MEMORIEI RAM
(fără intrare în CP/M)

Cine lansează mesajul	Mesaj	Explicații
OP	TR	Se lansează programul de testare a memoriei RAM a UC "JUNIOR"
DY	PAGE :	UC "JUNIOR" cere tastarea numărului blocului de memorie pe care dorim să fie testat
OP	0, 1, 2 sau 3	Operatorul tastează numărul blocului de memorie pe care dorește să fie testat
DY	RAM TEST	Marchează începutul testului RAM
	TEST OK (revine în BOOTSTRAP prin apariția promptului \$)	Testul a fost trecut cu succes (UC "JUNIOR" așteaptă o nouă comandă; eventual se poate testa un alt bloc de memorie)
	RAM ERROR : XXXX YY ZZ	A fost detectată o eroare în blocul de memorie testat XXXX = adresa în hexa a locației de memorie RAM unde a fost detectată eroarea YY = cantitatea în hexa scrisă în locația de la adresa XXXX ZZ = cantitatea în hexa citită în locația de la adresa XXXX

Legendă : OP = operator
DY = display

4.3 Testarea cu ajutorul programelor de test hardware JTEST

Programele de test hardware JTEST se lansează în felul următor:

- a) - se verifică existența pe dischetă a programului JTEST.COM
(vezi capitolul 3.2 - Comanda DIR)
- b) - se lansează programul JTEST (vezi capitolul 3.3 - Lansare
programe ..)
 - microcalculatorul încarcă programele de test în memorie și
le lansează în execuție, pe display apărînd lista programelor
de test ce pot fi operate

Modul în care se testează fiecare bloc logic și interpretarea erorilor ce pot apare se găsește în manualul de teste hardware existent în anexă.



Capitolul 5

INSTRUCTIUNI DE DIAGNOSTICARE

	pagina
5.1 Tipuri de defecte	5 - 2
5.2 Verificări generale	5 - 3
5.3 Tratarea defectelor pe tipuri	5 - 5

5.1. Tipuri de defecte

In general, la echipamentul TPD "JUNIOR", pot apare următoarele tipuri de defecte :

- a) nu inițializează sistemul
- b) nu execută operația R/W (read/write = citire/scriere) de pe (pe) disc
- c) nu execută operația de scriere la imprimantă
- d) ieșiri aleatoare din program
- e) nu execută transferul de date prin interfața serială

5.2. Verificări

În cazul în care inițializarea nu este posibilă sau în cazul în care programele de test nu dau informații concludente asupra defecțiunii, se verifică tensiunea de alimentare și existența unor eventuale întreruperi sau scurtcircuitate :

1. Se scoate de sub tensiune echipamentul
2. Se demontează capacul (vezi Anexa 2, figura nr.7)
3. Se scoate placheta din fundul de sertar
4. Se verifică tensiunile furnizate de blocul de alimentare (vezi capitolul 1.2.2)
5. Se scoate cablul de legătură bloc alimentare-fund sertar și se verifică dacă nu există scurtcircuitate între pinii conectorilor din fundul de sertar
6. Se verifică dacă pe plachetă nu există scurtcircuit între traseul de masă logică și traseele de $+5V$ și $+12V$ (placa fiind scoasă din fundul de sertar)

Verificarea se face cu ohmmetrul, pe scara x1 Ohm, între pinul 16 (de masă logică), de la una din memoriile dinamice RAM (MMN 4116) și pinii: 1 ($-5V$); 8 ($+12V$); 9 ($+5V$); vezi fig. 5.2.1.

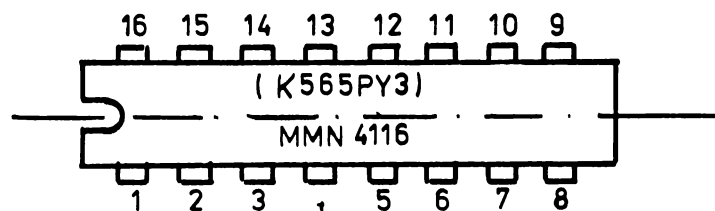
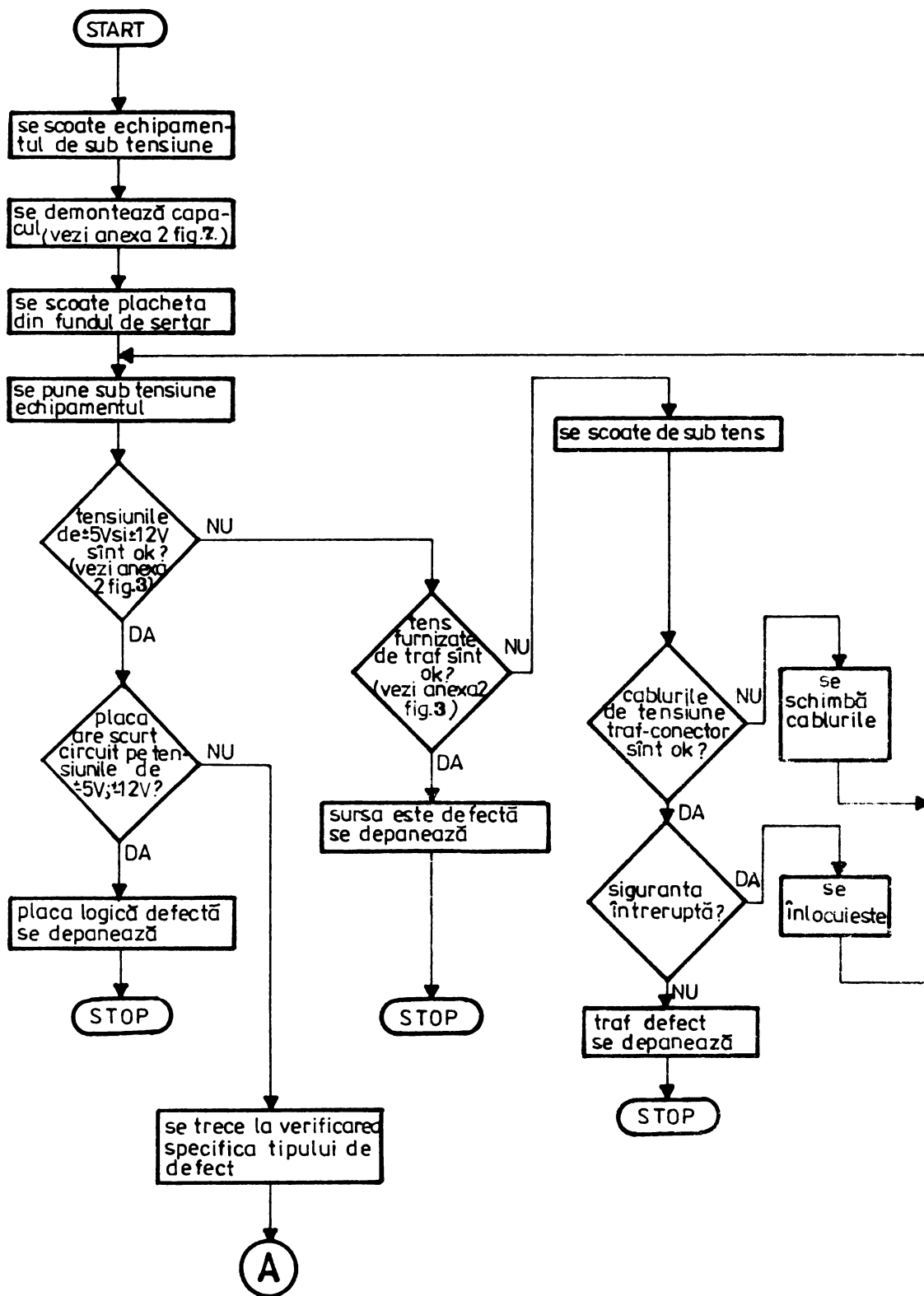

Fig. 5.2.1

CIRCUITUL DE MEMORIE
MMN 4116
 (CAPSULĂ TIP T0117)

Verificările generale care trebuie făcute în cazul oricărui defect se fac în ordinea prezentată în organigrama 5.2.1.



ETAPE GENERALE DE VERIFICARE A UC JUNIOR

5.3. Tratarea defectelor (pe tipuri)

Tratarea defectelor va începe în mod obligatoriu cu verificarea generală prezentată la capitolul 5.2.

Tratarea defectelor :

- a) nu inițializează sistemul
- b) nu execută operația R/W de pe (pe) disc
- c) nu execută operația de scriere la imprimantă, se poate urmări pe organigramele 5.3.1., 5.3.2. respectiv 5.3.3.

5.3.1 VERIFICAREA SECVENTEI DE INITIALIZARE

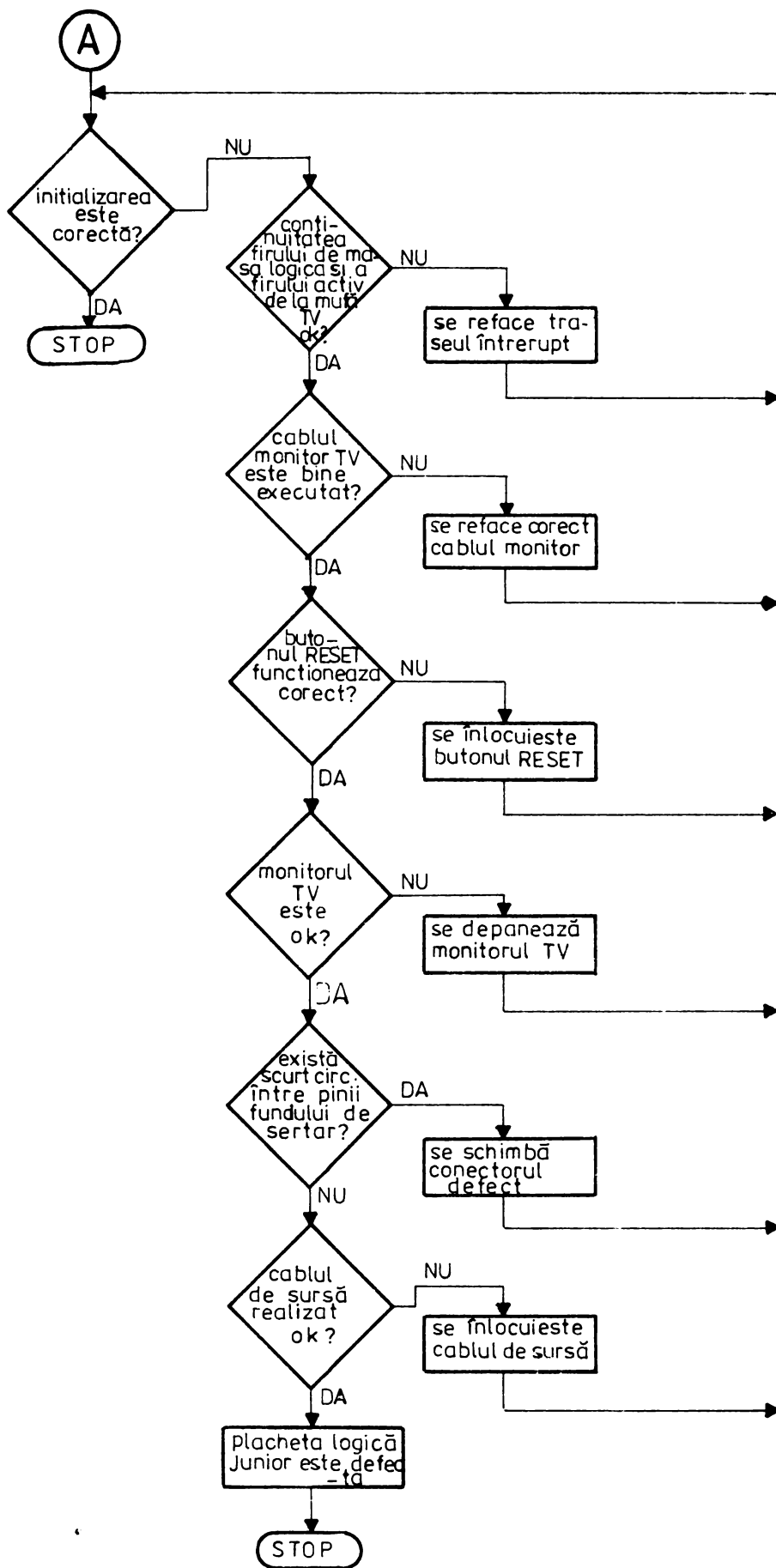

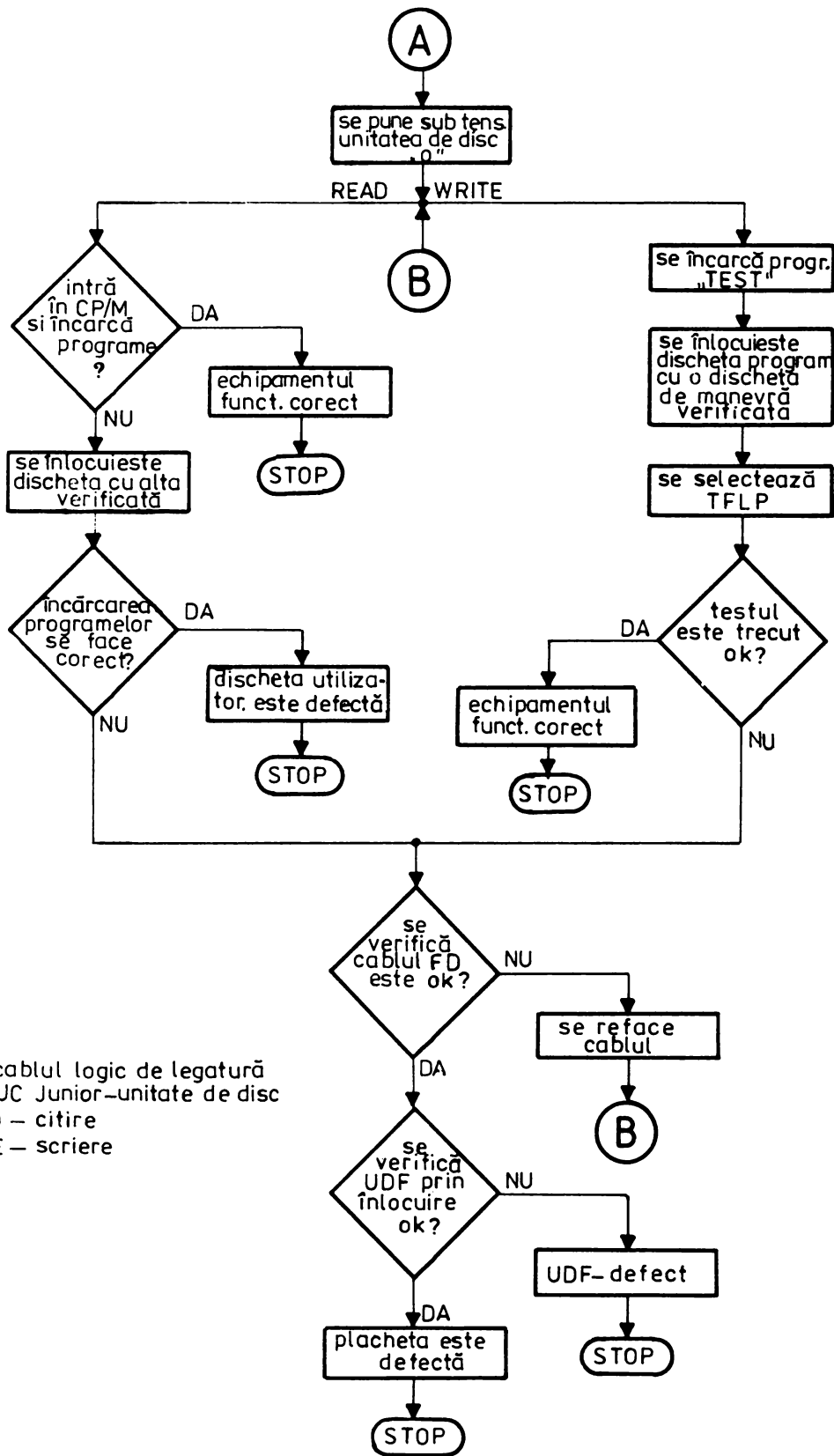

* FD- cablul logic de legatură
 UC Junior-unitate de disc
 READ - citire
 WRITE - scriere

5.3.2 VERIFICAREA OPERATIILOR DE SCRIERE/ CITIRE PE / DE PE DISC

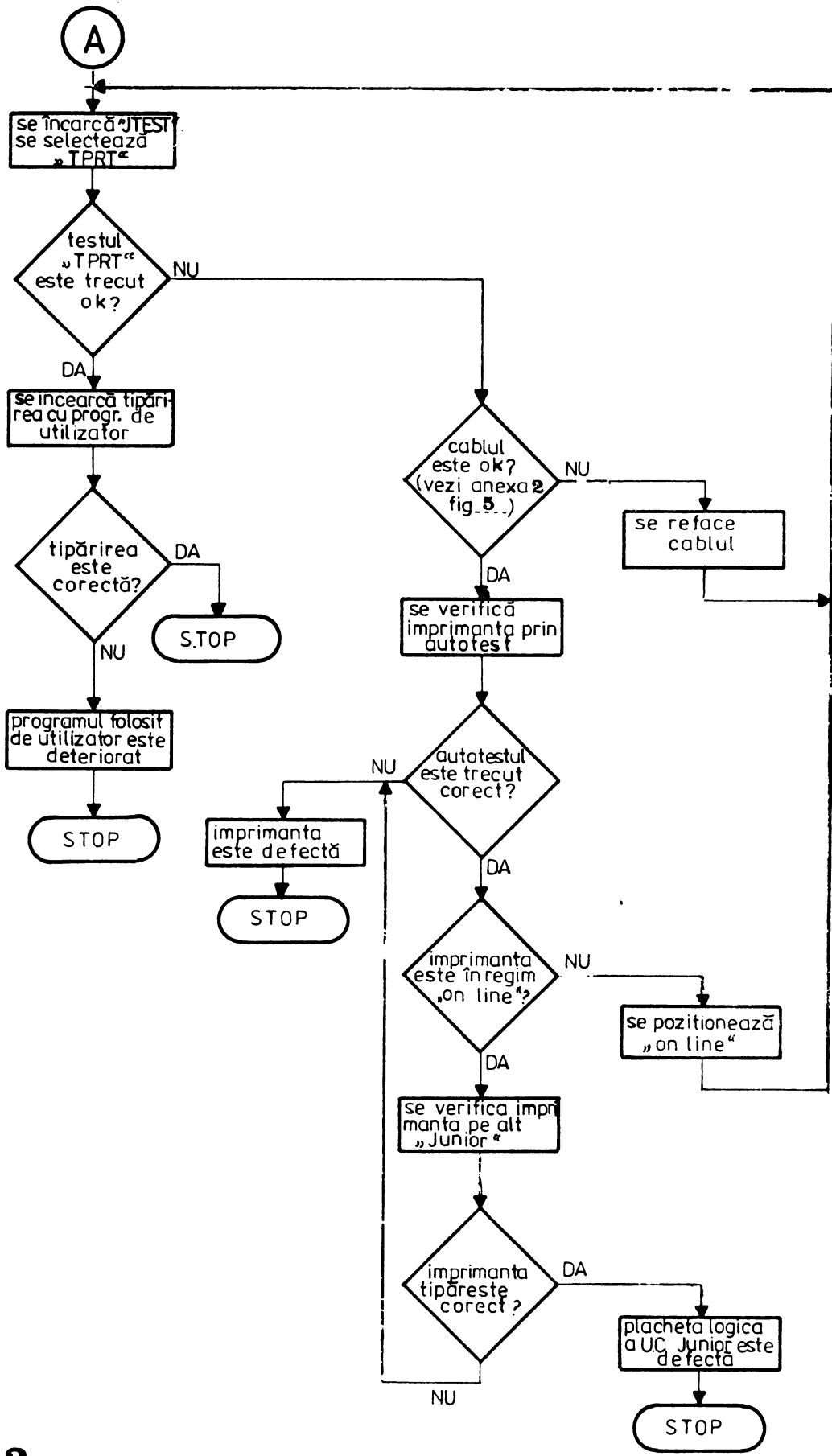

5.3.3

VERIFICAREA OPERATIEI DE SCRIERE LA IMPRIMANTA

5.3.4. Ieșiri aleatoare din program

În acest caz se verifică dacă sînt respectate condițiile de exploatare de la capitolul 2.1.

Un motiv care duce la acest tip de defect, poate fi variația în afara limitelor impuse de producător a tensiunii și frecvenței rețelei de la care este alimentat echipamentul.

O altă cauză poate fi defectarea plăcii logice sau a blocului de alimentare. Depistarea subansamblului defect se face prin înlocuire.

5.3.2. Nu execută transferul de date prin interfața serială

În acest caz trebuie verificate :

- cablurile logice de interconectare "JUNIOR" - calculator (vezi anexa 3)
- plăcile de interfață serială ale calculatorului cu care se efectuează transferul de date
- placa logică a "JUNIOR"-ului (prin înlocuire)



CAPITOLUL 6

INSTRUCTIUNI DE INTRETINERE PREVENTIVA

	pagina
6.1. Imprimanta	6 - 2
6.2. Unitatea de disc flexibil	6 - 3
6.3. Unitatea centrală	6 - 3

Lucrările de întreținere preventivă au rolul de a menține în stare de perfectă funcționare funcțiile mecanice și electrice ale utilajului.

Operațiile de întreținere a părților mecanice se execută cu utilajele întrerupte de la rețeaua de alimentare.

În acest capitol se vor trata probleme de întreținere preventivă generale, urmînd ca cele specifice fiecărui tip de utilaj să facă obiectul unor lucrări separate.

6.1. Imprimanta

6.1.1. Operații de întreținere necesare înainte de prima punere sub tensiune

a) se controlează curățenia imprimantei, ștergîndu-se praful și eventualele impurități

b) se șterge cu o cîrpă moale capul de imprimare

c) se verifică dacă mecanismul de avans al hîrtiei execută ordinele date din butoanele aflate pe acest mecanism

6.1.2. Operații de întreținere periodică

a) se vor executa aceleași operații ca la punctul 6.1.1.

b) cu ajutorul unei cîrpe moi se șterg glisierile capului de imprimare

c) se curăță cu alcool eventualele depuneri de tuș de pe capul de imprimare

d) se suflă aer pentru a curăța de praf interiorul carcasei

e) se spală cu alcool eventualele pete de pe banda tușată

f) punctele de ungere și tipul lubrifianului se vor trata la curs, pentru fiecare tip de imprimantă

g) se apreciază calitatea imprimării

6.2. Unitatea de disc flexibil

- a) se desface carcasa
- b) se aspiră praful din interior
- c) se verifică dacă ventilatorul nu se încălzește excesiv
- d) se șterge cu o cârpă moale înmuiată în alcool capul de scriere/
citire
- e) se șterg elementele optice (fototranzistori, LED-uri)
- f) se verifică gradul de deteriorare al pîslei de pe pîrghia de apăsare
a discului pe cap

ATENȚIE ! Lipsa de curățire a capului de scriere/citire, a elementelor optice, precum și deteriorarea sau lipsa pîslei de pe pîrghia de apăsare a discului pe cap pot duce la anomalii în funcționare, ajungîndu-se chiar la deteriorarea discului

6.3. Unitatea centrală

- a) se aspiră praful
- b) se verifică dacă ventilatorul nu se încălzește excesiv
- c) se verifică starea conectorilor
- d) se verifică tensiunile de alimentare (vezi capitolul 1.2.2)
- e) se testează întreaga configurație (vezi capitolul 4)



A N E X A 1

" J U N I O R "

P R O G R A M E D E T E S T
H A R D W A R E

- M A N U A L D E U T I L I Z A R E -



1. GENERALITATI

Setul de programe de test hardware "JUNIOR" este destinat punerii în evidență a bunei funcționări sau a eventualelor defecte ale unui micro-calculator "JUNIOR".

După punerea sub tensiune a microcalculatorului se așteaptă apariția prompterului, care reprezintă prima indicație a funcționării corecte a acestuia. După încărcarea sistemului de operare, se instalează și se lansează în execuție programul de test cu ajutorul comenzii :

```
A > JTEST < CR >
```

După lansarea în execuție a programului, pe ecran va apărea mesajul :

TESTE HARDWARE junior

TCPU	- test unitate centrală
TRAM	- test memorie RAM
TCRT	- test afișaj alfanumeric
TKBD	- test tastatură
TFLP	- test floppy disk
TPRT	- test imprimantă paralelă
TCON	- test comunicație ON-LINE
TCOF	- test comunicație serială OFF -LINE

break

Microcalculatorul "junior" testat este considerat a fi în perfectă stare de funcționare din punct de vedere hardware în condițiile trecerii cu succes a tuturor testelor și anume :

1. TCPU - testează unitatea centrală. În condițiile trecerii tuturor sub-testelor încheiate cu apariția mesajului Test OK, aceasta este funcțională.

2. TRAM - testează memoria RAM. Dacă trecerea tuturor subtestelor pe întreaga zonă de memorie liberă se încheie cu mesajul Test OK, aceasta este perfect funcțională.

3. TCRT - pune în evidență funcționarea cuplorului de display și a monitorului. Dacă tot setul de caractere ASCII este corect reprezentat în diferite atribute (Clipitor, Subliniat, Video invers, Intensificat) și dacă imaginea nu prezintă deformări sau defocalizări supărătoare, partea de afișare funcționează corect.

4. TKBD - testează cuplorul de tastatură și tastatura propriu-zisă. În condițiile în care caracterul tastat corespunde cu cel afișat, la o singură apăsare a unei taste fiind afișat doar un singur caracter (nu apar caractere dublate), ansamblul funcționează corect.

5. TFLP - pune în evidență buna funcționare a cuplorului de disc flexibil, unitatea de disc și discul propriu-zis. Pentru a avea o indicație obiectivă asupra funcționării microcalculatorului, testul se execută pe un număr de minimum 40 de piste (28H) doar cu dischete care nu au un grad ridicat de uzură (nu au fost înscrise de mai mult de 20 de ori). Se consideră testul trecut cu succes dacă raportul dintre numărul sectoarelor scrise-citite eronat (indicat prin mesajul Nr. de erori) și numărul de sectoare testate nu este mai mare de 1:100. Pentru un disc întreg (2000 sectoare) numărul maxim de erori admis este de 20.

6. TPRT - testează ansamblul cuplor imprimantă și imprimanta propriu-zisă. În cazul în care apare lista la imprimantă de 10 ori întreg setul de caractere ASCII și un mesaj (par.2.6), ansamblul funcționează normal.

7. TCON - testează căile de comunicație în regim asincron punând în evidență funcționarea cuplorului de comunicație serială în regim ON-LINE. Testul este trecut cu succes în momentul apariției mesajului Test OK.

8. TCOF - pune în evidență buna funcționare a căilor de comunicație în regim OFF-LINE. Apariția mesajului Test OK indică o bună funcționare a interfeței seriale.

2. UTILIZAREA TESTELOR HARDWARE

După apariția mesajului ***break*** operatorul poate declanșa rularea unuia din cele 8 teste hardware tastând numele testului urmat de **<CR>**

Dacă numele testului a fost indicat greșit, pe ecran apare mesajul :

Selecție ilegală

break

și operatorul poate relua selecția testului.

Testele hardware cuprind la rândul lor subteste specifice ce pot fi selectate de operator. Astfel, de fiecare dată la apariția mesajului ***break*** operatorul poate opta pentru :

- revenirea în bucla principală de selecție prin apăsarea tastei **E <CR>** (pe ecran apare mesajul pct.1);
- continuarea sau reluarea subtestului curent prin apăsarea tastei **C <CR>** ;
- reluarea testului curent prin apăsarea tastei **T <CR>**

Testele hardware nu sînt o metodă de depanare. Ele sînt teste finale ce pun în evidență buna funcționare sau defectele structurii hardware a microcalculatorului.

2.1. Utilizarea testului TCPU (test unitate centrală)

Testul TCPU pune în evidență buna funcționare sau defectele unității centrale (microprocesorul, logicii DMA și întreruperii precum și a ceasului de timp real).

După selecția testului pe ecran apare mesajul :

Test UNITATE CENTRALA

break

Prin acționarea tastei **T <CR>** operatorul declanșează execuția automată a subtestelor :

- TMPS = test microprocesor
- TDMA = test DMA
- TTIM = test ceas de timp real.

Trecerea cu succes a fiecăruia din subtestele componente ale testului TCPU este marcată de apariția mesajului :

```
Test OK
*break*
```

2.2. Utilizarea testului TRAM (test memorie RAM)

Testul TRAM pune în evidență buna funcționare sau defectele memoriei RAM.

După selecția testului, pe ecran va apare mesajul :

```
Test MEMORIE RAM
*break*
```

Prin acționarea tastei T <CR> operatorul declanșează execuția automată a subtestelor :

- TDT = test date
- TLA = test adrese inferioare
- THA = test adrese superioare
- TPT = test șablon

după ce în prealabil a răspuns mesajului :

Test între adresele (max. ~~xxxx~~,FFFF):

cu limitele zonei de memorie care se dorește a fi testată.

Trecerea cu succes a fiecăruia din subtestele componente este marcată de apariția mesajului :

```
Test OK
*break*
```

2.3. Utilizarea testului TCRT (test cuplor display)

Testul TCRT pune în evidență buna funcționare a cuplorului de display sau a eventualelor defecte ale acestuia.

După selectarea testului, pe ecran va apare o imagine care pune în evidență posibilitățile de lucru ale cuplorului.

Astfel pe primele rînduri ale paginii apare întreg setul de caractere ASCII (96), caractere codate de la 20H - 7FH.

În continuarea paginii este reprezentat setul de caractere cu diverse atribute : Video invers, Clipitor, Subliniat, Intensificat, dându-se astfel indicații despre funcționarea corectă a cuplorului, a funcționării tuturor atributelor.

Pentru ieșirea din test se va tasta litera E < CR > , revenindu-se la bucla principală de selecție teste.

2.4. Utilizarea testului TKBD (test tastatură)

Pentru intrarea în testul de tastatură se va tasta TKBD < CR > a--
părînd mesajul :

Test tastatură

La apăsarea pe oricare din taste, pe ecran va apărea caracterul ASCII corespunzător, dîndu-se astfel posibilitatea detectării unei eventuale nefuncționări a cuplorului sau a tastei pe care s-a apăsător. Din acest test se poate ieși doar tastîndu-se CLEAR, revenindu-se la bucla de selecție teste.

2.5. Utilizarea testului TFLP (test cuplor și unitate floppy disk)

Testul pune în evidență buna funcționare sau defectele cuplorului și unității de disk floppy.

După selecția testului, pe ecran apare mesajul :

Test FLOPPY DISK

Selecție unitate (0, 1, 2, 3) :

Prin tastarea uneia din cifrele 0, 1, 2 sau 3 urmată de <CR> se poate selecta una din cele patru unități de disc diferite ce se pot cupla la microcalculator. Tastarea oricărui alt caracter duce la reapariția mesajului de selecție, pentru o selecție corespunzătoare.

În cazul în care unitatea selectată nu este pusă sub tensiune, este defectă sau discul nu este introdus, pe ecran apare mesajul :

UNITATE NEOPERATIONALA

Continuați ? (D/N) :

După alimentarea unității și introducerea discului, operatorul va tasta Y < CR > dacă se dorește continuarea testului cu unitatea selectată sau E < CR > pentru revenirea la bucla de selecție a unității de disc flexibil.

Dacă unitatea selectată este pregătită, pe ecran va apare mesajul:

Simplă - Dublă densitate (S/D) :

permițînd selectarea testului în simplă, respectiv dublă densitate:

Tastarea oricărui alt caracter decît S <CR > sau D <CR > duce la reapariția mesajului de mai sus. După alegerea modului de lucru, pe ecran apare mesajul :

break

Prin acționarea tastei T <CR >, operandul declanșează execuția automată a subtestelor TWR (test scriere) și TRD (test citire). Trecerea cu succes a fiecăruia din subtestele componente este marcată de apariția mesajului :

Test OK

break

2.6. Utilizarea testului TPRT (test cuplor și imprimantă)

Testul pune în evidență funcționarea corectă sau defectuoasă atât a cuplorului de imprimantă cît și a imprimantei.

După selectarea testului, pe ecran va apare mesajul :

Test IMPRIMANTA PARALELA

trecîndu-se apoi automat la execuția testului.

Dacă imprimanta nu este cuplată, nu este pornită sau nu este ONLINE sau strapurile de recunoaștere din cablu nu sînt făcute corect, pe ecran va apare mesajul :

IMPRIMANTA NEOPERATIONALA

break

Operatorul poate reveni în bucla principală de selecție teste prin tastarea caracterului E <CR > sau poate relua execuția testului TPRT prin tastarea caracterului C <CR > sau T <CR >

Execuția corectă a testului constă din tipărirea a 10 linii și a unui mesaj, fiecare linie conținînd setul de caractere ASCII (20H-7FH).

Fiecare linie are caracterul de început identic cu al doilea caracter de pe linia ce o precede, diagonala mesajului fiind astfel formată din același caracter.

După tipărirea celor 10 linii are loc tipărirea mesajului :
THE CRAZY BROWN FOX JUMPS OVER THE LAZY BIG DOG

La încheierea tipăririi, pe ecran apare mesajul :

Test OK

break

Operatorul poate reveni în bucla principală de selecție teste tastând caracterul E < CR > sau poate relua testul TPRT tastând caracterul C < CR > sau T < CR > .

Tipurile imprimantelor paralele ce se pot cupla sînt : SCAMP-CDC alfanumerice sau grafic, ROBOTRON R 1152, R 1156, R 1157, K 6311, DZM 180 sau D 180.

A N E X A 2

D E S E N E

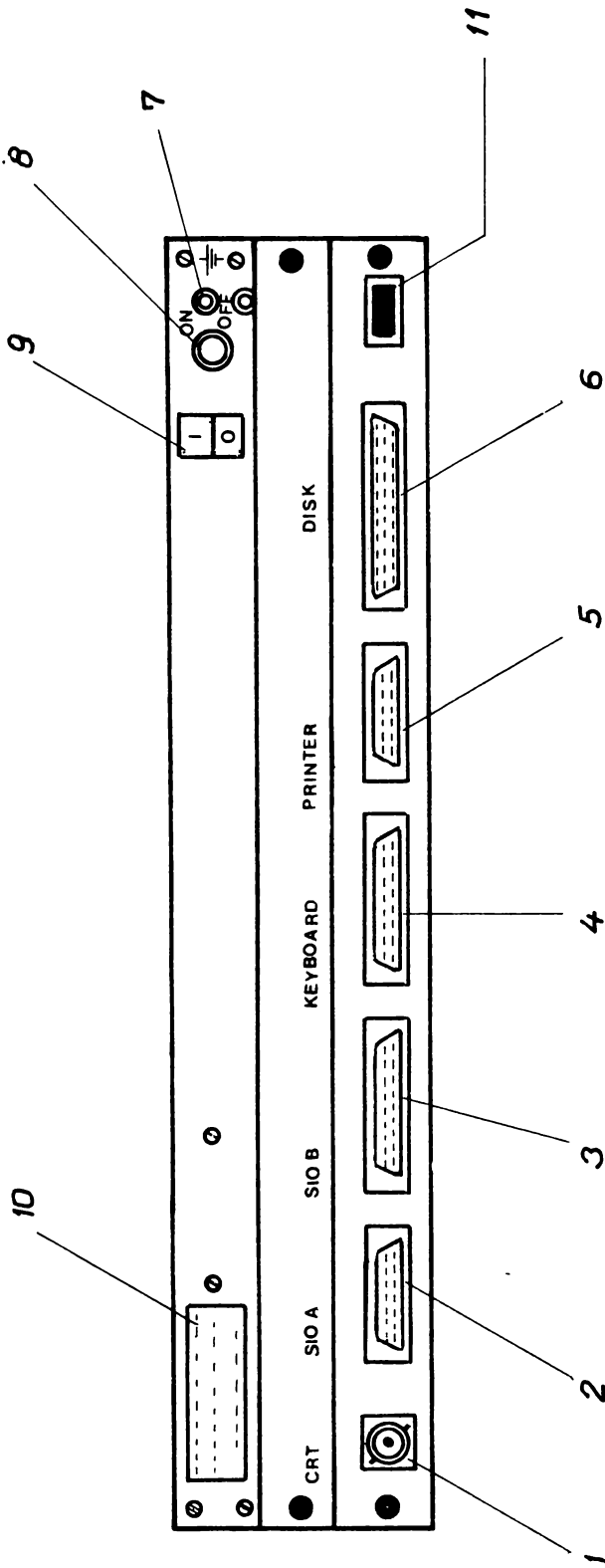

- 1 mufă CRT (poate fi tip osciloscop, sau mufă cu 9 pini)
 2 mufă CANAL SERIAL SIO A
 3 mufă CANAL SERIAL SIO B
 4 mufă tastatură KEYBOARD
 5 mufă imprimantă PRINTER
 6 mufă DRIVER FLOPPY DISK (pentru unitatea "0 de disc")
- 7 mufă pentru împănintare
 8 siguranță fuzibilă (0,5A)
 9 intrerupător alimentare ~ 220V
 10 etichetă cu seria echipamentului
 11 buton RESET

Fig. 1

SPATE EQUIPMENT "JUNIOR"

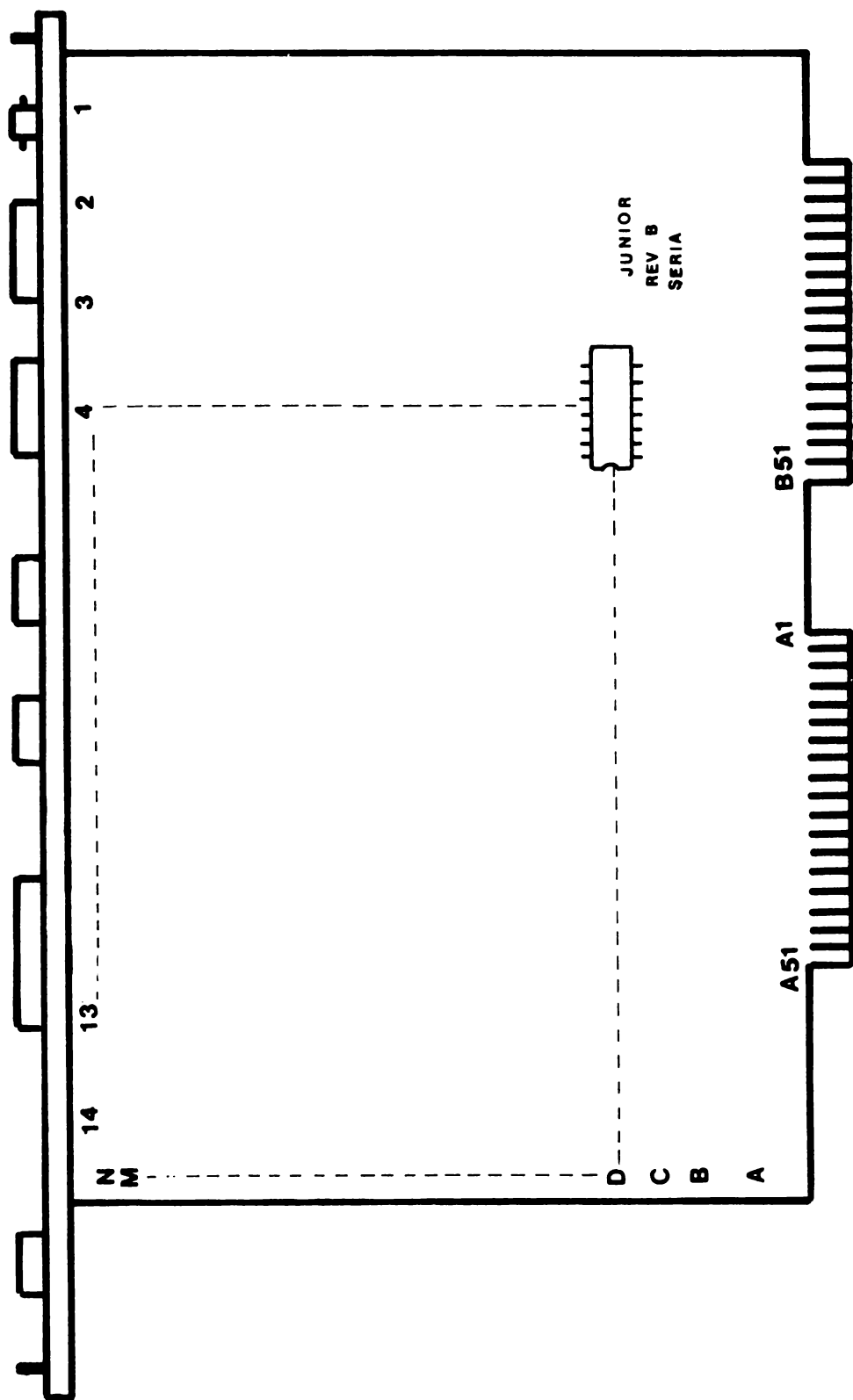
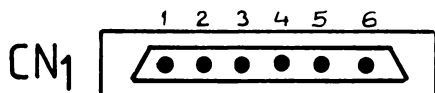

Fig. 2

PLACHETA LOGICA (FAȚĂ PIESE)

CONECTOR SURSĂ CN₁ (TENSIIUNI FURNIZATE DE TRANSFORMATOR)



CN ₁	1-2	4-5	4-6	5-6
Tensiuni	25V ~	12V ~	12V ~	24V ~

Atentie: Toate tensiunile care se pot măsura la conectorul CN₁ sînt alternative

CONECTOR SURSĂ CN₂ (TENSIIUNI CONTINUE FURNIZATE DE SURSE)

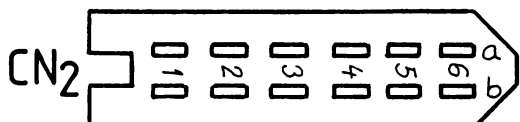

REPARTITIA TENSIIUNILOR PE PINII CONECTORULUI CN₂

CN ₂	2a	1b	1a	5b	6b
Tens.	masă logica	+5V	+12V	-5V	-12V

PLACHETA SURSĂ (VEDERE SPATE)

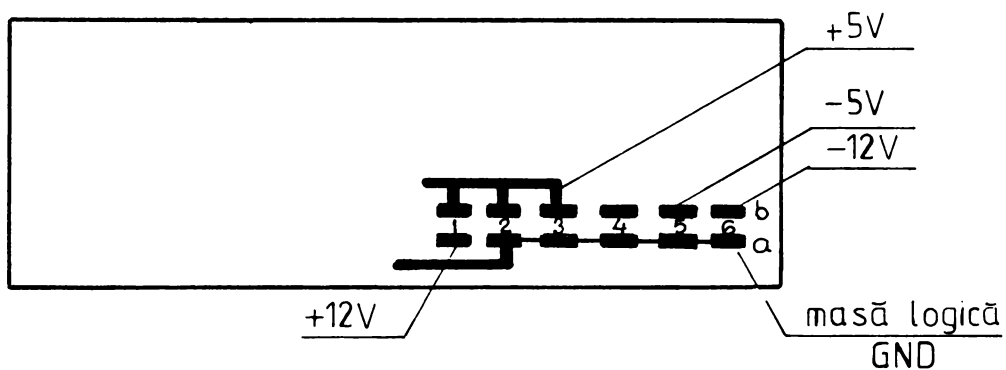
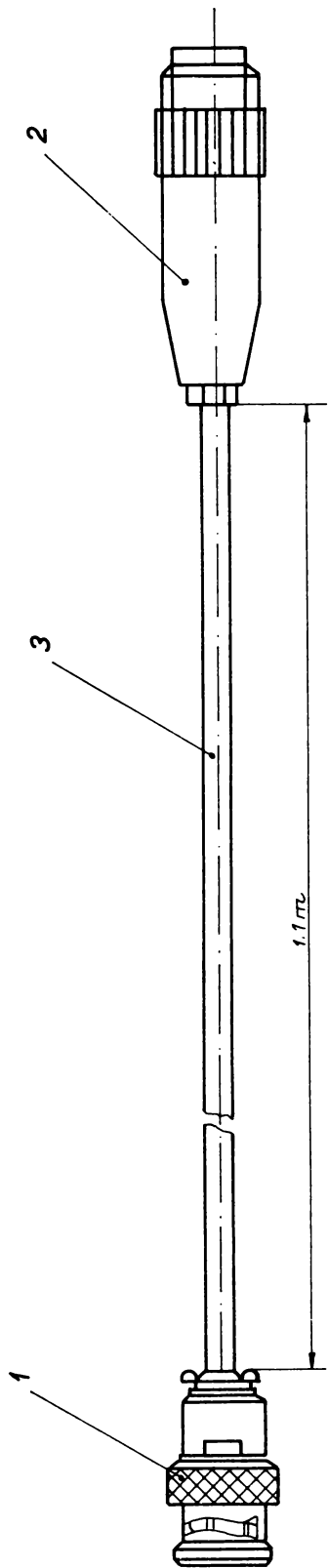

Fig. 3

Fig. 4



Pin conector poz. 1	Pin conector poz. 2	Derivare seriala
GND	6	GND
1	7	VIDEO COMPLEX

3	Cablu ekranat coaxial	M2YF	1.1m	Electro-Murs	
2	Conector tota 7 contacte	300 014	1	Conect	
1	Conector BNC	300 140	1	Conect	
Poz.	Derivare	Nr. desen sau STAS	Buc	Material	Masa netaj
Proiectat	.EP				Indice:
Desenat	M. Jifetania				1
Verificat	ing. Vasilescu				
Controlat	ing. Vasilescu				
Asamblat	ing. Vasilescu	Masa netaj			
IIRUC		652 200 010		CABLU MONITOR	
				F. ca. 1/1	
				F. ca. 1/1	

Fig. 5

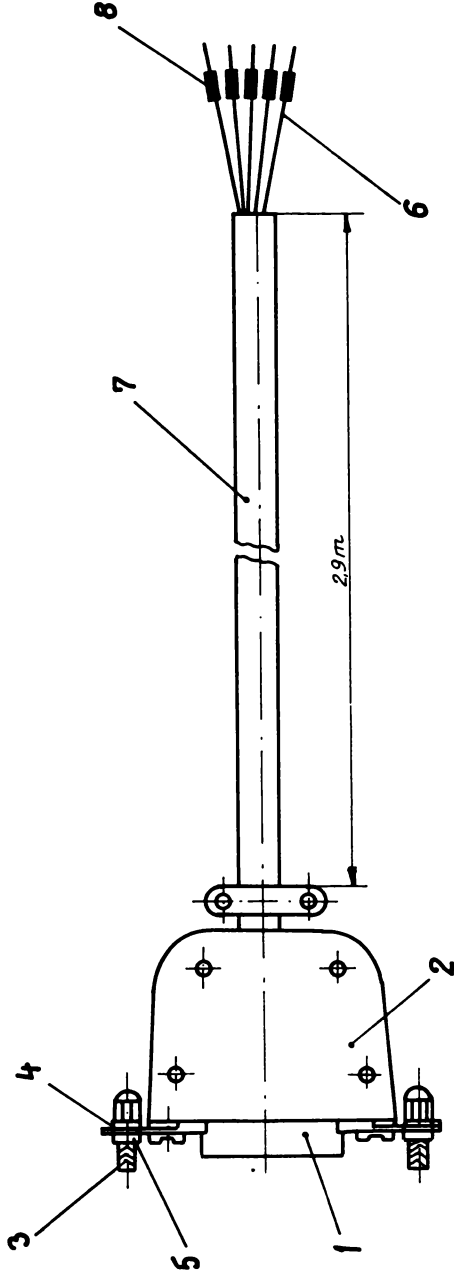

NOTA:

All doilea conector este specific imprimantii folosite, fiind livrat odată cu aceasta.

Pin conector	Pin conector	Pin conector	Pin conector	Pin conector	Denum. semnal	Observ.
1	2	3	4	5	PR1	albăstru
2	3	4	5	6	PR2	gri
3	4	5	6	7	PR3	roșu
4	5	6	7	8	PR4	maro
5	6	7	8	9	PR5	galben
6	7	8	9	10	PR6	portocaliu
7	8	9	10	11	PR7	verde
8	9	10	11	12	STBIT 1	roșu
9	10	11	12	13	STBIT 2	portocaliu
10	11	12	13	14	STROBE	galben
11	12	13	14	15	PR3TB	albăstru
12	13	14	15	16	GND	negru
13	14	15	16	17	GND	negru
14	15	16	17	18	GND	negru
15	16	17	18	19	GND	negru

8	Tub izolant flexibil	PVC: φ2	0,6m	Electro-Mures
7	Tub izolant flexibil <th>PVC: φ10</th> <th>2,9m</th> <th>Electro-Mures</th>	PVC: φ10	2,9m	Electro-Mures
6	Cablu lipit <th>PLY 7x 0,2</th> <th>45m</th> <th>Electro-Mures</th>	PLY 7x 0,2	45m	Electro-Mures
5	Șiribă siguranță <th>400.039</th> <th>2</th> <th>Conect</th>	400.039	2	Conect
4	Ureche fără filet <th>300.029</th> <th>2</th> <th>Conect</th>	300.029	2	Conect
3	Șurub striat <th>400.038</th> <th>2</th> <th>Conect</th>	400.038	2	Conect
2	Carcasă conector <th>300.043</th> <th>1</th> <th>Conect</th>	300.043	1	Conect
1	Conector mama 15 cabluri <th>300.065</th> <th>1</th> <th>Conect</th>	300.065	1	Conect
poz	Denunțare	Nr. desen sau stas	Buc	Material
Proiectat	IEP			
Desenat	Miu Srebotnic			
Verificat	Inq Vasilescu			
Constr. stas	Inq Iancu			
Aprobat	Inq Ionescu C			
IIRUC				
655.100.000				
CABLU IMPRIMANTA				
Data: 20.10.86				
Produs: JUNIOR				
Masa netă				
Indice				0
fila:				1/1

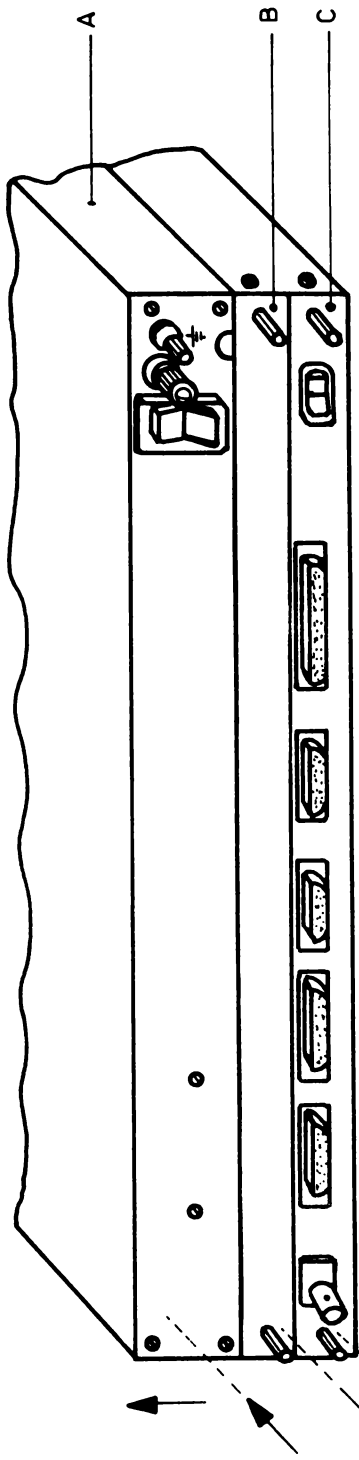

Detaliu:

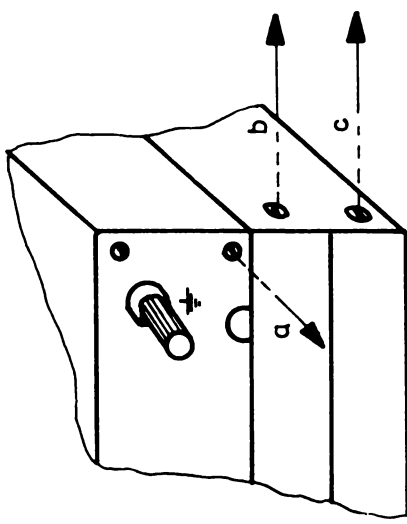

① Se desfac suruburile figurate cu săgeți în detaliu astfel:

- suruburile **a** pentru secțiunea **A**
 - suruburile **b** pentru secțiunea **B**
 - suruburile **c** pentru secțiunea **C**
- ② Secțiunea **A** (capac superior) se scoate prin împingere și apoi ridicare (vezi săgețile);
- ③ Secțiunile **B** (banda inscripționată) și **C** (plachetă logică) se scot prin tragere (vezi săgețile).

Fig. 7

DEMONTARE UC „JUNIOR”

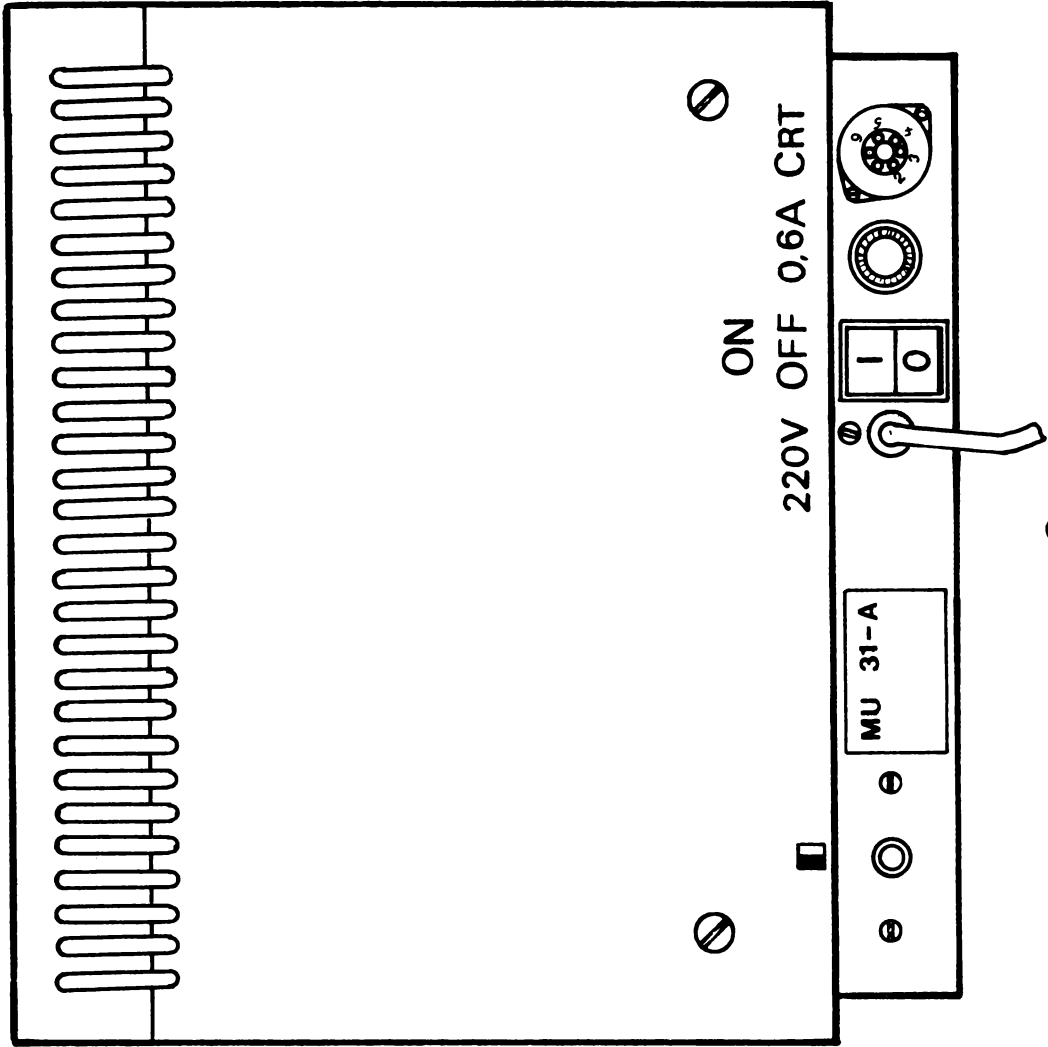

Fig. 9
SPATE MONITOR TV MU-31-A



A N E X A 3

" J U N I O R "

F O R M E D E C A B L U R I

pentru imprimantele :

SCAMP

D 180

DZM 180

R1152

R1157

K 6311

TABEL CU REPARTITIA SEMNALELOR PE PINII CONECTORILOR
DE INTERFATA SERIALA : SIOA și SIOB

j u n i o r rev.A (pt.sistem versiunea 2.5)

FORME DE CABLU PENTRU IMPRIMANTELE

SCAMP, D180, R1157

```
=====
| Conector "junior"|SCAMP|D 180|R1157|
=====
|Denumire      | Nr. | Nr. | Nr. | Nr. |
|semnal        | pin | pin | pin | pin |
=====
| DATA 0      | 1   | 2   | 2   | B05 |
-----
| DATA 1      | 2   | 3   | 3   | B06 |
-----
| DATA 2      | 3   | 4   | 4   | B07 |
-----
| DATA 3      | 4   | 5   | 5   | B08 |
-----
| DATA 4      | 5   | 6   | 6   | B09 |
-----
| DATA 5      | 6   | 7   | 7   | B10 |
-----
| DATA 6      | 7   | 8   | 8   | B11 |
-----
| DATA 7      | 8   | 9   | 9   | B12 |
-----
| STROBE       |11,13| 1   | 1   | B02 |
-----
| GND (0V)     |14,15|14,16|15,16|A1,B4|
|              |      |      |20-30|      |
|              |      |      |35,36|      |
-----
|SBIT0         | 10  | 11  |*****|*****|
-----
|PRACK         | 12  | 10  |*****|*****|
-----
|SBIT0,PRACK   |10,12|*****| 13   | B03 |
-----
| SBIT1        |9,14 | pt. SCAMP,R1157| | |
|(recunoaste-|-----|
|re in cablu)| 9   |*****| 18   |*****|
=====
```

j u n i o r rev.B (pentru sistem versiunea 2.6)

FORME DE CARLU PENTRU ÎMPRIMANTELE

SCAMP, D180, DZM180, R1152, R1156, R1157, K6311

MODIFICARI NECESARE PE PLACA LOGICA "junior" rev.B

(numai pentru SECTIA MONTAJ)

1. Se izoleaza: Y12, 9N3
2. Se unesc: Y12 - 9N3
 Y8 - 7K34 (traseul ce venea in 9N3)
3. Se planteaza doua rezistente de 1 Kohm intre:
 Y10 - (+5V)
 Y9 - (+5V)

Nivelele logice necesare imprimantelor

	SCAMP	D 180	DZM	R1152	R1156	R1157	K6311
DATE	1	0	0	1	1	0	0
STROBE	0	0	0	0	0	0	0
ACK	0	1	1	1	1	0	0

3

Conector "junior" (15 contacte mama)		SCAMP
Semnal	Nr.pin	Nr.pin
Data 0	1	2
Data 1	2	3
Data 2	3	4
Data 3	4	5
Data 4	5	6
Data 5	6	7
Data 6	7	8
Strobe	11	1
Ack	8	11
GND	14,15,9,12	9,14,16

Conector "junior" (15 contacte mama)		D180
Semnal	Nr.pin	Nr.pin
Data 0	1	2
Data 1	2	3
Data 2	3	4
Data 3	4	5
Data 4	5	6
Data 5	6	7
Data 6	7	8
Strobe	11	1
Ack	12	13
GND	14,15,9,10	9,15,16,20-30 35,36

```

=====
|Conector "junior"      | R1152      |
|(15 contacte mama)    |            |
=====
|Semnal   |Nr.pin      |Nr.pin      |
=====
|Data 0   | 1          | B5          |
-----
|Data 1   | 2          | B6          |
-----
|Data 2   | 3          | B7          |
-----
|Data 3   | 4          | B8          |
-----
|Data 4   | 5          | B9          |
-----
|Data 5   | 6          | B10         |
-----
|Data 6   | 7          | B11         |
-----
|Strobe   | 11         | B2          |
-----
|Ack      | 12         | B3          |
-----
|GND      | 14,15     | A1,A3,A4,A10 |
|          |           | A11,A12,B4,B12|
|          |           | C1,C5        |
=====

```

```

=====
|Conector "junior"      | DZM 180    |
|(15 contacte mama)    |            |
=====
|Semnal   |Nr.pin      |Nr.pin      |
=====
|Data 0   | 1          | A10         |
-----
|Data 1   | 2          | A13         |
-----
|Data 2   | 3          | A12         |
-----
|Data 3   | 4          | A11         |
-----
|Data 4   | 5          | A7          |
-----
|Data 5   | 6          | A8          |
-----
|Data 6   | 7          | A9          |
-----
|Strobe   | 11         | A6          |
-----
|Ack      | 12         | A15         |
-----
|GND      | 14,15,9,10 | A1-A3,A14,B1-3|
=====

```

=====		
Conector "junior"		R1157
(15 contacte mama)		
=====		
Semnal	Nr.pin	Nr.pin
=====		
Data 0	1	B5
Data 1	2	B6
Data 2	3	B7
Data 3	4	B8
Data 4	5	B9
Data 5	6	B10
Data 6	7	B11
Strobe	11	B2
Ack	8	B3
GND	14,15,10,12	A1,A3-A5
		A10-A12
		B4,B12,C1,C5
=====		

=====		
Conector "junior"		R1156
(15 contacte mama)		
=====		
Semnal	Nr.pin	Nr.pin
=====		
Data 0	1	h
Data 1	2	G
Data 2	3	J
Data 3	4	L
Data 4	5	N
Data 5	6	R
Data 6	7	Z
Strobe	11	A
Ack	12	C
GND	14,15,9	P
=====		

=====		
Conector "junior"		K6311
(15 contacte mama)		
=====		
Semnal	Nr.pin	Nr.pin
=====		
Data 0	1	B5
Data 1	2	B6
Data 2	3	B7
Data 3	4	B8
Data 4	5	B9
Data 5	6	B10
Data 6	7	B11
Strobe	11	B2
Ack	8	B3
GND	14,15,9,10,12	A1,A3-A5
		A10-A12
		B4,B12,C1,C5
=====		

